

# PLANTAS HORMIGÓN

## MODELO RBX 1500 IE

### Descripción

- ▶ Planta móvil de eje horizontal, completamente automática. Diseñada para hormigones de obras de edificación y civiles. Puede trabajar con silo sobre la máquina o instalado lateralmente.
- ▶ Armado rápido en 2 días.



\* Silo cemento no se incluye.

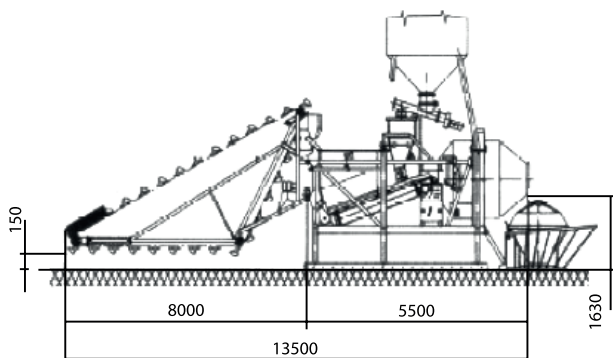
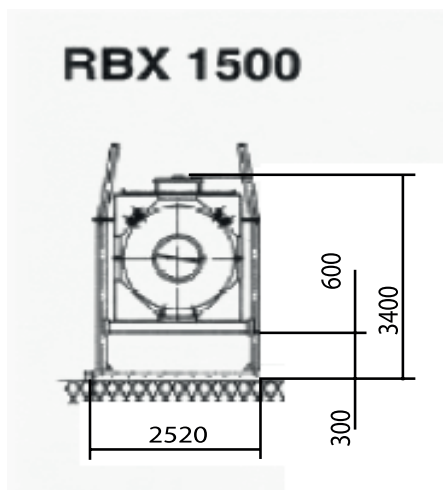

\*medidas en mm

### Especificaciones técnicas

- ▶ Producción horaria 20-25 m<sup>3</sup> (conos normales).
- ▶ Mezclador EJE HORIZONTAL (tambor) de 1500 litros de capacidad nominal para entregar 1.000 lt de hormigón sin vibrar.
- ▶ Descarga por inversión de marcha.
- ▶ Rotación tambor mediante piñón y corona de acero a través de 2 motores de 10 HP c/u.
- ▶ Compartimiento de pesaje de cemento separado (celda de carga independiente) con electroválvula de descarga y vibrador.
- ▶ Tolva dosificadora de áridos montada en sistema de pesaje electrónico con cinta extractora y vibrador eléctrico para descarga.
- ▶ Sifin eléctrico de Ø 193mm, 30 Ton / hora, 6m de longitud para conectar a silo lateral. Completo con fuelle, abrazaderas y conectores.
- ▶ Capacidad máxima de almacenamiento de áridos 120 m<sup>3</sup>.
- ▶ Potencia instalada 25 KW.
- ▶ Peso máquina completa 5,7 Ton.